

INSTRUKCJA OBSŁUGI

**PB-1000**

**SB-1000**

AKTYWNE SUBWOOFERY

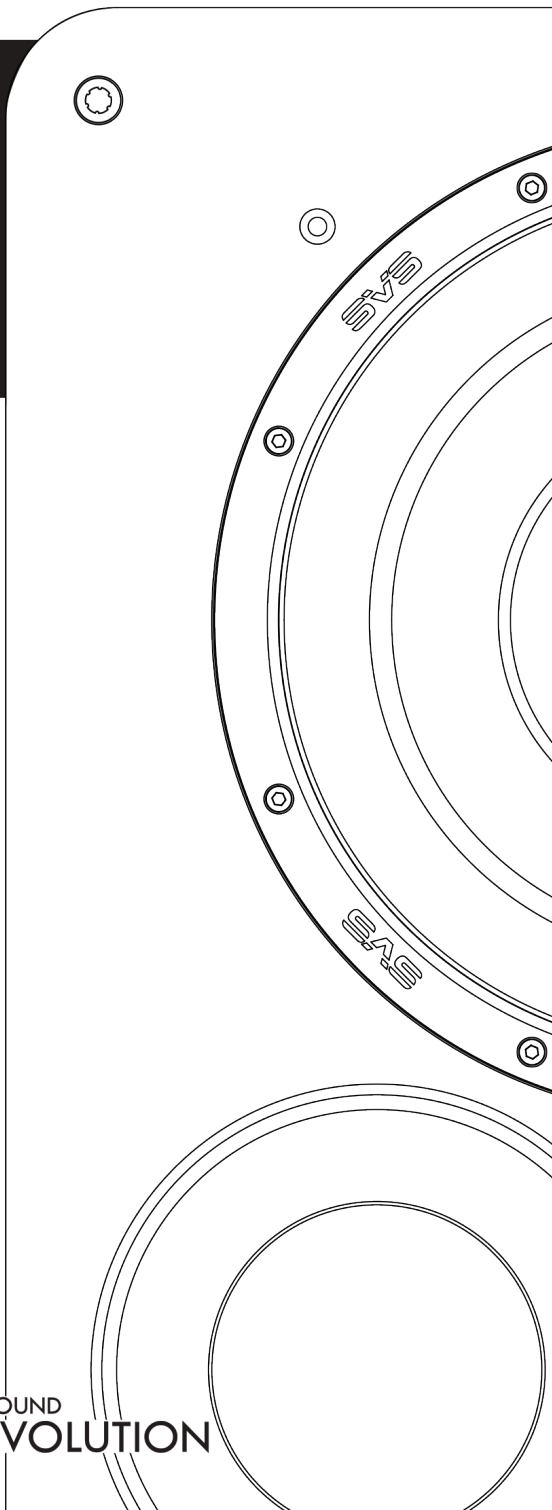
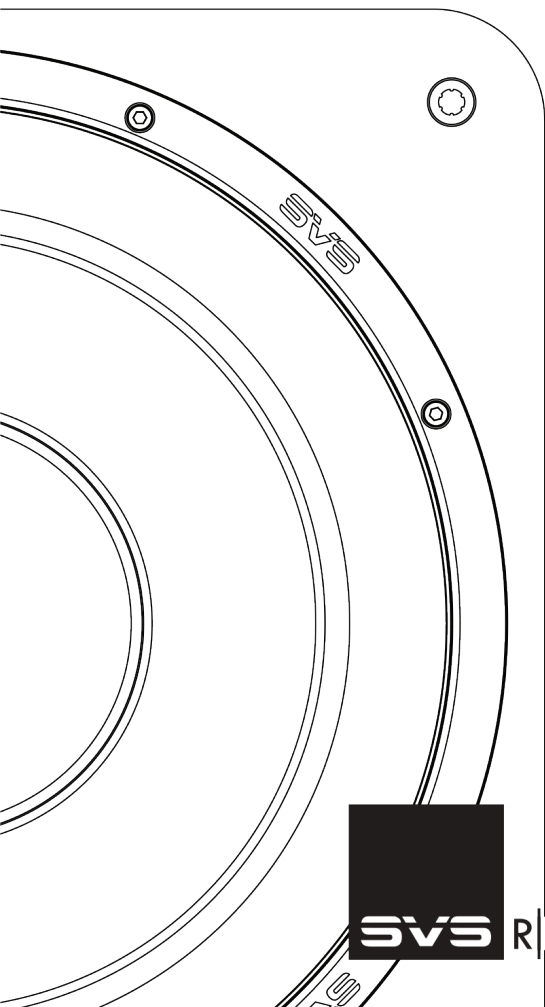

SOUND  
RE|EVOLUTION



## *Dziękujemy i gratulujemy zakupu nowego Subwoofera SVS!*

Będziesz mile zaskoczony tym, co subwoofer SVS wniesie do Twojego systemu kina domowego i muzyki - gwarantujemy ekscytujące doznania dźwiękowe! Subwoofery SVS zapewniają niezwykle dokładny, szczegółowy, czysty i dynamiczny bas – jak nigdy wcześniej usłyszysz oraz poczujesz swoje ulubione filmy i muzykę.

Produkty audio SVS zaprojektowano tak, aby nie miały sobie równych, także pod względem ceny. Wykorzystując zaawansowaną technologię, stosując najwyższej jakości komponenty i rygorystyczne zasady inżynieryjne oraz projektowe - zespół SVS stworzył linię najwyższej jakości produktów audio, które ożywiają muzykę i filmy z niestychanym realizmem reprodukcji dźwięku - a wszystko to w naprawdę przystępnych cenach.

Dzięki SVS zakup i instalacja nowego subwoofera jest bardzo prosta. Nasi specjaliści ds. dźwięku w dziale obsługi klienta pomogą wybrać najlepszy subwoofer SVS do konkretnego zastosowania i przeprowadzą Cię przez cały proces konfiguracji, aby upewnić się, że nowy SVS i cały system działają optymalnie.

Dzięki naszej niezrównanej obsłudze klienta oraz najbardziej wszechstronnej polityce ochrony konsumenta i gwarancji ([www.svsound.com/bill-of-rights](http://www.svsound.com/bill-of-rights)), możesz spać spokojnie nie wiedząc, że gwarantujemy jakość naszych produktów. Twoja pełna satysfakcja jest naszym jedynym celem.

Jeśli masz jakieś pytania dotyczące produktu SVS, skontaktuj się z nami bezpośrednio.

[www.svsound.com](http://www.svsound.com) • [custservice@svsound.com](mailto:custservice@svsound.com) • (877) 626-5623

## SPIS TREŚCI

INSTRUKCJE BEZPIECZEŃSTWA .....	3
OPCJE UMIEJSCOWIENIA .....	4
OPCJE WZMACNIACZA I STEROWANIE.....	5
SCHEMAT WZMACNIACZA .....	5
OPCJE I STEROWANIE .....	6
ZASILANIE I PODŁĄCZENIE .....	8
PODŁĄCZENIE AMPLITUNERA (AVR) / PROCESORA (PRO) .....	8
WIELOKANAŁOWE / STEREO - WEJŚCIE LINIOWE .....	9
WIELOKANAŁOWE / STEREO - WEJŚCIE WYSOKOPOZIOMOWE (GŁOŚNIKOWE) .....	10
OPCJE I SPECYFIKACJE .....	11
CZYSZCZENIE I PIELĘGNACJA .....	12
GWARANCJA .....	12

## INSTRUKCJE BEZPIECZEŃSTWA

1. Przeczytaj poniższe instrukcje.
2. Zachowaj poniższe instrukcje.
3. Stosuj się do wszelkich ostrzeżeń.
4. Stosuj się do wszelkich instrukcji.
5. Nie używaj urządzenia w pobliżu wody.
6. Czyść tylko suchą szmatką.
7. Nie blokuj żadnych wylotów wentylacyjnych. Montuj zgodnie z instrukcjami producenta.
8. Nie umieszczaj sprzętu przy źródłach ciepła takich jak grzejniki, wyloty ciepłe, kuchenki czy inne urządzenia, emitujące ciepło.
9. Nie wprowadzaj zmian do spolaryzowanej wtyczki lub wtyczki uziemiającej. Spolaryzowana wtyczka ma dwa ostrza z jednym szerszym niż pozostałe. Wtyczka uziemiająca ma dwa bolce i trzeci punkt uziemiający. Szerokie ostrze lub trzeci bolec służą twojemu bezpieczeństwu. Jeśli wtyczki nie można włożyć do gniazda, należy poprosić elektryka o wymianę przestarzałego gniazda.
10. Chroń kabel zasilający przed deptaniem bądź przygniataaniem, zwłaszcza przy wtyczkach, gniazdkach i punktach wyjścia z urządzenia.
11. Używaj tylko elementów/akcesoriów dostarczonych przez producenta.
12. Używaj jedynie wózka, stojaka, statywu, wspornika lub stołu określonego przez producenta, lub sprzedawanego z urządzeniem. Podczas korzystania z wózka należy zachować ostrożność podczas przenoszenia wózka / urządzenia, aby uniknąć obrażeń spowodowanych wywróceniem.
13. Odłączaj sprzęt podczas burz i w przy dłuższych okresach nieużywania.
14. Wszelkie prace serwisowe pozostaw wykwalifikowanemu personelowi. Serwis jest wymagany, gdy osprzęt zostanie jakkolwiek uszkodzony, na przykład na długości kabla, przy wtyczce, w razie zalania lub wrzucenia do środka ciał obcych, zawilgotnienia, nieprawidłowego działania czy też upuszczenia.
15. **OSTRZEŻENIE:** Aby zmniejszyć ryzyko pożaru lub porażenia prądem, urządzenie nie powinno być narażone na deszcz lub wilgoć, nie należy umieszczać na tym urządzeniu przedmiotów wypełnionych cieczami, takich jak np. wazon.
16. Aby całkowicie odłączyć urządzenie od zasilania, odłącz wtyczkę przewodu zasilającego z gniazdką.
17. Wtyczka sieciowa przewodu zasilającego musi być łatwo dostępna.



Symbol błyskawicy w trójkącie równobocznym ma ostrzeżać użytkownika przed obecnością nieizolowanego „niebezpiecznego napięcia” w obrębie produktu, mogącego grozić porażeniem elektrycznym.



Jest to urządzenie Klasy II lub urządzenie podwójnie izolowane. Zostało zaprojektowane tak, że nie wymaga połączenia elektrycznego z ziemią.



Wykrzyknik w trójkącie równobocznym ma zwracać uwagę użytkownika na obecność szczególnie istotnych instrukcji dotyczących działania i serwisowania produktu w załączonej do urządzenia dokumentacji.

## OPCJE UMIEJSCOWIENIA

Jeśli to możliwe, umieść subwoofer w pobliżu przodu sceny, aby uzyskać najlepszą spójność z przednimi i centralnymi kanałami głośnikowymi.

Umieszczenie w rogu wzbudzi wszystkie tryby pomieszczenia i zmniejszy szanse na wystąpienie anulowania akustycznego w zakresie niskich tonów w pozycji słuchania. Jeśli amplituner reguluje korekcję kanału subwoofera podczas automatycznego ustawiania, umieszczenie w rogu pomieszczenia zapewni zazwyczaj najlepszą ogólną wydajność.

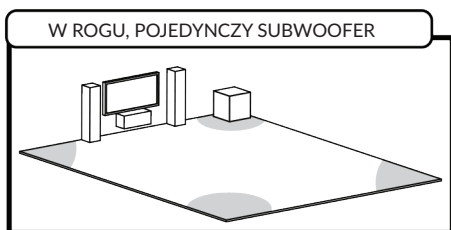

- Najgłośniejszy bas, umiarkowana precyzja

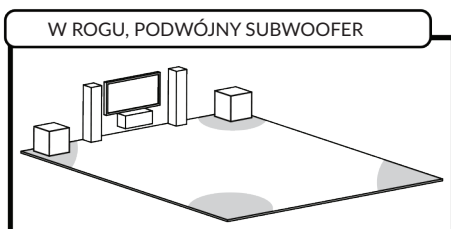

- Najlepsza równowaga intensywności basów i precyzji

Jeśli po ustawieniu w rogu pomieszczenia dźwięk jest zbyt dudniący, możesz spróbować przestawić subwoofer do innego miejsca wzdłuż przodu sceny, tak by uzyskać najlepszą równowagę pomiędzy mocą a precyzją. Zawsze ponów automatyczną konfigurację po przeniesieniu subwoofera w inne miejsce, aby upewnić się, że odległość akustyczna i poziom kalibracji są odpowiednie.

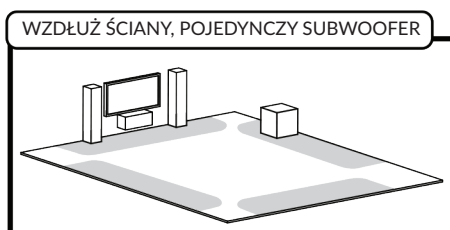

- Najlepsza precyzja, umiarkowana intensywność basów

W razie potrzeby skonsultuj się z naszymi ekspertami ds. dźwięku, aby uzyskać dodatkowe wskazówki i zalecenia dotyczące umieszczenia subwoofera.

# OPCJE WZMACNIACZA I STEROWANIE

Wzmacniacz w subwooferze SVS oferuje proste i wygodne opcje podłączenia oraz sterowania, dzięki czemu z łatwością zintegrujesz subwoofer ze swoim systemem audio.

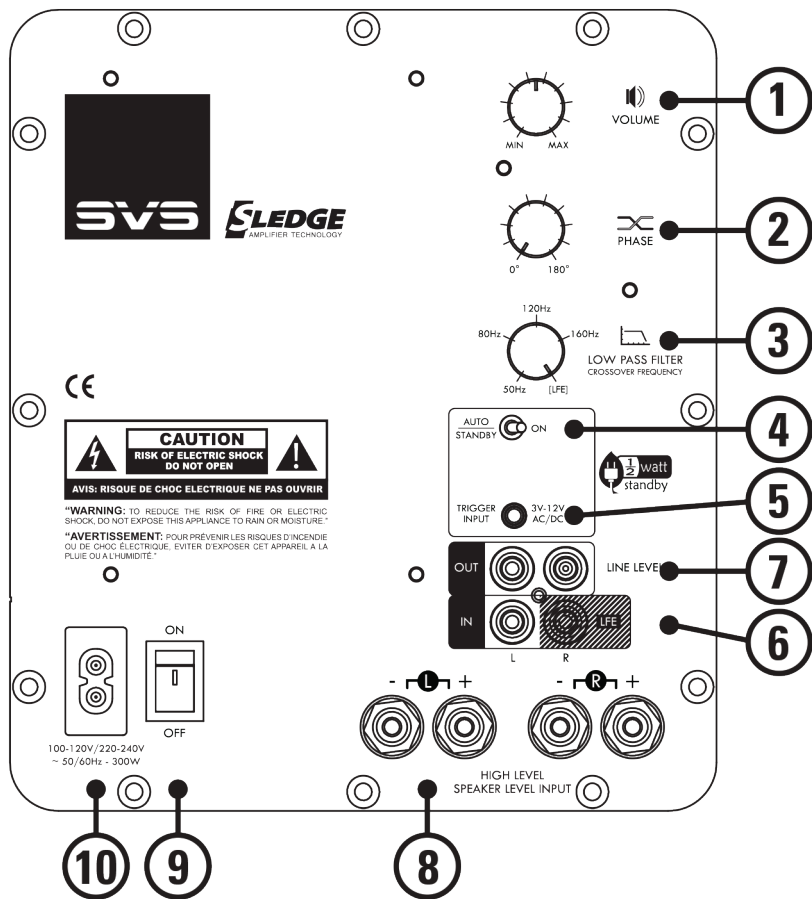

## OPCJE WZMACNIACZA I STEROWANIE

①

### Kontrola głośności

Wpływa na głośność subwoofera. Przed uruchomieniem automatycznej konfiguracji podczas podłączania do amplitunera należy ją ustawić na godzinę 10.00 do 12.00 W przypadku aplikacji dwukanałowych należy dostosować głośność do poziomu wyjściowego głośników.

②

### Kontrola fazy

Opóźnia sygnał przetwarzany przez wzmacniacz. Podczas podłączania do amplitunera należy ją ustawić na 0 stopni. W systemach 2-kanałowych należy ją dostosować tak, aby uzyskać jak najbardziej spójną i stabilną scenę dźwiękową oraz płynne przejście między głośnikami a subwooferem.

③

### Filtr dolnoprzepustowy

Wpływa na górną granicę częstotliwości subwoofera. Kontrola zakresu wynosi 50-160 Hz, możliwe jest wyłączenie LFE. Nachylenie filtra dolnoprzepustowego wynosi 12 dB / oktawę. Przy podłączaniu do amplitunera, filtr dolnoprzepustowy powinien być ustawiony na LFE (tzn. wyłączony). W przypadku systemów dwukanałowych należy dostosować ustawienie do częstotliwości głośników. Zalecane przez producenta głośników rozszerzenie basów to dobry punkt początkowy, ale końcowe ustawienie najlepiej wykonać podczas odsłuchu.

④

### Przełącznik Auto / Tryb czuwania i Włączony

Jeśli przełącznik jest ustawiony na „Auto / Standby”, subwoofer włączy się automatycznie, gdy pojawi się sygnał. Brak sygnału przez kilka minut sprawi, że wzmacniacz przejdzie w tryb czuwania, w którym zużycie energii jest mniejsze niż 0,5 W. Jeśli przełącznik jest ustawiony na „On”, wzmacniacz będzie ciągle aktywny i nie przejdzie w tryb czuwania.

⑤

### Wejście wyzwalające 3 V - 12 V

Ta funkcja automatycznie wyłączy tryb czuwania jeśli do wejścia wyzwalającego zostanie wysłany sygnał z innego komponentu systemu (zwykle odbiornik pre / pro lub amplituner). Drugi element systemu musi posiadać funkcję wyjścia wyzwalającego. Wymagana jest wtyczka TS 1/8 " mono (przedstawiona poniżej).

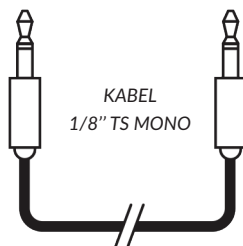

## OPCJE WZMACNIACZA I STEROWANIE

- 6** **Wejścia liniowe**  
Służą do podłączenia liniowego z subwooferem. Dla pojedynczego połączenia mono z amplitunerem, użyj wejście R / LFE. Dla 2-kanałowych zastosowań, użyj zarówno wejścia L, jak i R.
- 7** **Wyjścia liniowe**  
Wyjścia te są wykorzystywane w zastosowaniach dwukanałowych do sygnału wysyłanego do wzmacniacza głośnikowego. Wyjścia liniowe mają stały filtr górnoprzepustowy 80 Hz (12 dB / oktawa).
- 8** **Wejścia wysokopoziomowe (głośnikowe)**  
Ta metoda podłączenia przeznaczona jest do zastosowań 2-kanałowych stereo, gdzie zintegrowany przedwzmacniacz / wzmacniacz ma tylko wyjścia wysokopoziomowe (tj. głośnikowe)
- 9** **Główny przełącznik zasilania**  
Służy do włączania i wyłączania wzmacniacza. Podczas normalnej pracy główny przełącznik zasilania może być pozostawiony włączony. Należy go wyłączyć podczas dłuższych okresów nieużywania lub podczas wykonywania podłączeń z subwooferem.
- 10** **Gniazdo przewodu zasilającego**  
Gniazdo przyjmujące przewód zasilający.

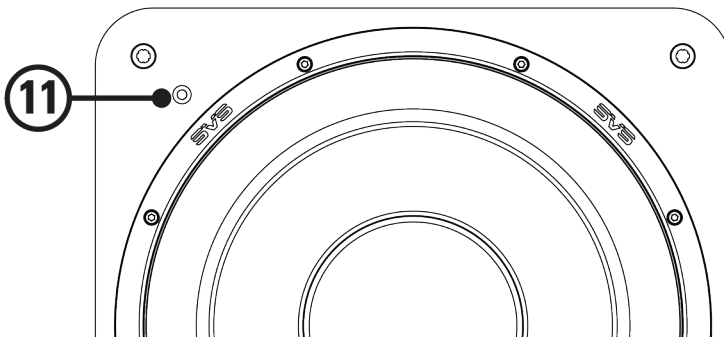

- 11** **Lampka stanu zasilania (panel przedni)**  
Lampka stanu zasilania znajduje się na przednim panelu subwoofera w lewym górnym rogu. Lampka świeci się na niebiesko, gdy wzmacniacz jest włączony. Lampka świeci się na czerwono, gdy wzmacniacz jest w trybie czuwania.



## ZASILANIE I PODŁĄCZENIE

Przed wykonaniem jakichkolwiek połączeń zasilania lub sygnału (połączenia liniowe lub głośnikowe), upewnij się, że zasilanie subwoofera jest **WYŁĄCZONE**.

Podłącz przewód zasilający subwoofera do wzmacniacza subwoofera i do gniazda sieciowego. Nie zaleca się korzystania z gniazdek umieszczonych na niektórych amplitunerach lub pre / pro ponieważ gniazda te **NIE** są przeznaczone dla urządzeń o dużej mocy.

*Opcje podłączenia sygnału:*

### Połączenie amplitunera (AVR) / procesora (PRO)

Jest to najczęstsza forma połączenia. AVR / PRO wykona cyfrowe zarządzanie basami i wysśle do subwoofera wstępnie przefiltrowany sygnał mono.

- Używając wysokiej jakości ekranowanego kabla RCA, podłącz wyjście subwoofera AVR/ PRO do wejścia Line Level R / LFE na wzmacniaczu subwoofera.
- Ustaw filtr dolnoprzepustowy na LFE.
- Ustaw kontrolę fazy na 0 stopni.
- Ustaw wzmocnienie na godzinę od 10 do 12.
- Włącz włącznik zasilania.
- Uruchom procedurę automatycznej konfiguracji AVR / PRO.

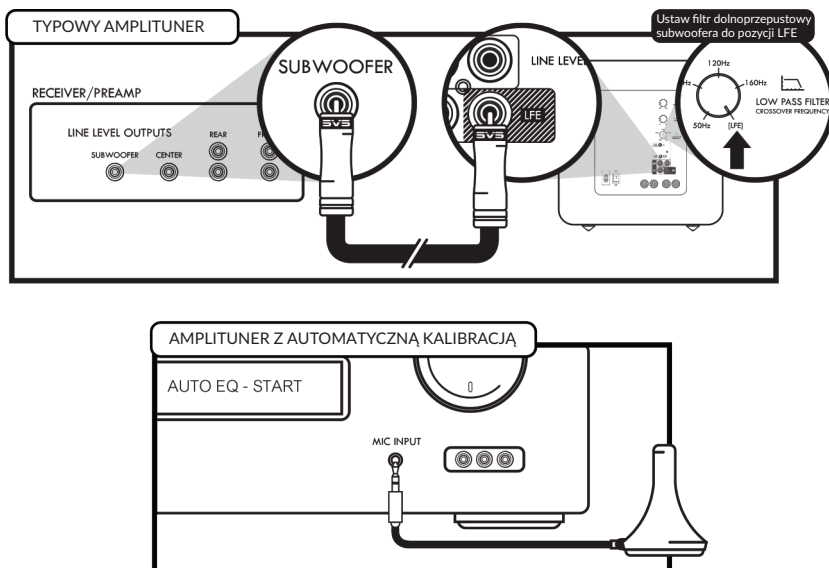

Programy automatycznego dostrajania AVR / PRO mogą powodować błędy lub wybrać nieoptymalne ustawienia. W razie potrzeby skonsultuj się z naszymi ekspertami ds. dźwięku, aby sprawdzić cyfrowe ustawienia zarządzania basami głośników i subwoofera w menu ustawień AVR / PRO w celu zapewnienia optymalnego działania Twojego subwoofera SVS i całego systemu.

## ZASILANIE I PODŁĄCZENIE

### Zastosowanie wielokanałowe / stereo – połączenia liniowe

Ta metoda podłączenia dotyczy zastosowań wielokanałowych / stereo, w których pre / pro ma wyjścia liniowe L / R

- Używając wysokiej jakości ekranowanych kabli RCA, podłącz wyjścia liniowe L / R na pre / pro do wejść liniowych L / R na subwooferze.
- Jeśli pre / pro nie ma wolnych wyjść liniowych, użyj adaptera typu-Y 1M-2F na każdym wyjściu pre / pro w celu podzielenia sygnału i umożliwienia połączenia wzmacniacza głośnika oraz wzmacniacza subwoofera.
- Dostosuj filtr dolnoprzepustowy do częstotliwości głośników. Zalecane przez producenta głośników rozszerzenie basów to dobry punkt początkowy, ale końcowe ustawienie najlepiej wykonać podczas odsłuchu.
- Dostosuj wzmocnienie do poziomu głośników.
- Dostosuj kontrolę fazy tak, aby uzyskać najbardziej spójną i stabilną scenę dźwiękową oraz płynne przejście między głośnikami a subwooferem.

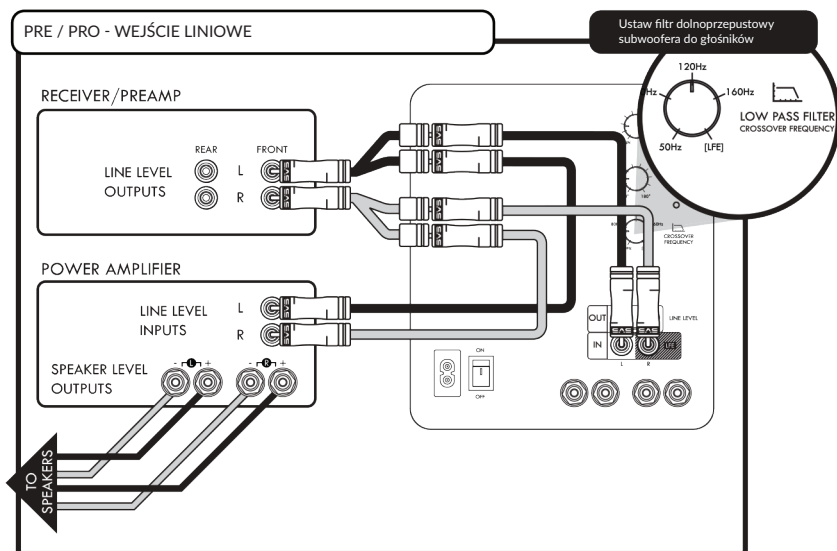

Dzięki tej metodzie podłączenia można korzystać z subwoofera do przesłania sygnału do wzmacniacza głośnikowego. Wyjścia liniowe mają stały filtr górnoprzepustowy 80 Hz (12 dB / oktawa). Aby high pass głośniki, podłącz wyjścia pre / pro do wejść liniowych subwoofera. Następnie podłącz wyjście liniowe subwoofera do wejść wzmacniacza głośników. Ustaw filtr dolnoprzepustowy na subwooferze na 80 Hz, a następnie wykonaj ostateczne dostrojenie podczas odsłuchu.

## ZASILANIE I PODŁĄCZENIE

### Zastosowania wielokanałowe / stereo - połączenie wysokopoziomowe (głośnikowe)

Ta metoda podłączenia dotyczy zastosowań wielokanałowych / stereo, w których wbudowany pre / pro / wzmacniacz ma tylko wyjścia wysokopoziomowe (tj. głośnikowe).

- Korzystając z przewodu głośnikowego wysokiej jakości, podłącz wyjścia głośnikowe L / R z wbudowanego wzmacniacza do głośników i wejść głośnikowych L / R subwoofera. Będzie to wymagało użycia dwóch zestawów przewodów z wyjść zintegrowanego wzmacniacza.
- Dostosuj filtr dolnoprzepustowy do częstotliwości głośników. Zalecane przez producenta głośników rozszerzenie basów to dobry punkt początkowy, ale końcowe ustawienie najlepiej wykonać podczas odsłuchu.
- Dostosuj wzmocnienie do poziomu głośników.
- Dostosuj kontrolę fazy tak, aby uzyskać najbardziej spójną i stabilną scenę dźwiękową oraz płynne przejście między głośnikami a subwooferem.

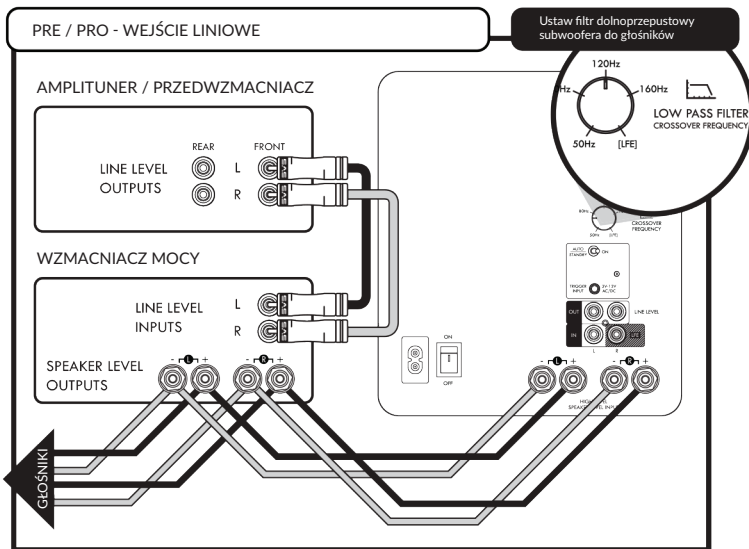

## OPCJE I SPECYFIKACJE

### PB-1000

- Pasma przenoszenia: 19-270 Hz  $\pm$  3 dB (2-metrowa płaszczyzna uziemienia, quasi-bezechowy)
- Wymiary (wys. x szer. x dł.): 46.7 x 38.1 x 46.7 cm
- Waga: 20.9 kg
- Wykończenie: Premium Black Ash
- Wysokowydajny skierowany do przodu przetwornik SVS 10"
- Skierowany do przodu 3.5" port bass-reflex

### SB-1000

- Pasma przenoszenia: 24-260  $\pm$  3 dB (2-metrowa płaszczyzna uziemienia, quasi-bezechowy)
- Wymiary (wys. x szer. x dł.): 33 x 33 x 33 cm
- Waga: 12.2 kg.
- Wykończenie: Premium Black Ash
- Wysokowydajny skierowany do przodu przetwornik SVS 12"

### WZMACNIACZ (PB-1000 & SB-1000)

Sledge STA-300D:

- 300 W mocy ciągłej RMS (maksymalna moc dynamiczna 720 W)
- Wydajny wzmacniacz pracujący w klasie D.
- Ekologiczny tryb gotowości zużywa mniej niż 0,5 W.
- Odłączany przewód zasilający z głównym wyłącznikiem zasilania.
- Zgodna z RoHS bezołowiowa konstrukcja i światowe certyfikaty bezpieczeństwa.
- Przetłacznik automatycznego włączania / wyłączenia.
- Kontrola DSP zapewnia precyzję i niezawodność w każdych warunkach.
- Wejścia liniowe RCA stereo i wyjścia przez 80Hz filtr górnoprzepustowy.
- Stereofoniczne wejście głośnikowe.
- Sterowanie filtrem dolnoprzepustowym z możliwością ustawienia wyłączenia / LFE.
- Sterowanie głośnością i fazą.

## **CZYSZCZENIE I PIEŁĘGNACJA**

Subwoofer SVS można delikatnie czyścić w następujący sposób:

- Użyj suchej ściereczki z mikrofibry, aby usunąć kurz z powierzchni.
- Użyj wilgotnej ściereczki z mikrofibry, aby usunąć odciski palców, smugi i inne zanieczyszczenia. Wycieraj tylko w jednym kierunku.
- Natychmiast po czyszczeniu na wilgotno przetrzyj suchą ściereczką z mikrofibry. Wycieraj tylko w jednym kierunku, zgodnie z wykończeniem.

## **GWARANCJA**

### **5-LETNIA BEZWARUNKOWA GWARANCJA**

SVS oferuje najbardziej wszechstronną gwarancję na wszystkie swoje produkty. SVS gwarantuje, że ten subwoofer i wszystkie pozostałe produkty będą wolne od wad wykonania przez 5 lat od daty zakupu.

Ta i cała Karta Praw Klienta SVS jest dostępna pod adresem [www.svsound.com/bill-of-rights](http://www.svsound.com/bill-of-rights).



SVS  
6420 Belmont Ave.  
Girard, Ohio 44420  
United States  
(877) 626-5623  
[www.svsound.com](http://www.svsound.com)